

MOTOR BFDE 385-27CV-3000

72700



Tipo	Diesel 4T, Refrigerado a Água, Radiador
Potência Máxima (Cv)(KW/Rpm)	30,0 (22,2/3000)
Potência Reg. Contínuo (Cv)(KW/Rpm)	27,0 (20,0/3000)
Torque Máximo (kgfm/rpm)	7,54/3.000
Cilindrada (cm³)	1532
Diâmetro do Cilindro (mm)	85
Curso do Pistão (mm)	90
Norma Acoplamento (Capa Seca/Volante)	SAE #4/7,5
Taxa de Compressão	18,0:1
Reservatório do Cáter (L)	4,8 / SAE 15W40
Capacidade Sistema Refrigeração (L)	8,0
Combustível	Diesel S500
Consumo Médio (L/h)	3,5
Sistema de Alimentação (Tipo)	Injeção Mecânica
Sistema de Ignição	Compressão
Sistema de Partida	Elétrica
Sistema de Lubrificação (Tipo)	Forçado por Bomba
Filtro de Ar (Tipo)	Elemento de Papel
Dimensões CxLxA (mm)	900x650x800
Peso Bruto (kg)	238,4
Peso Líquido (kg)	207,6



Bloco do Motor

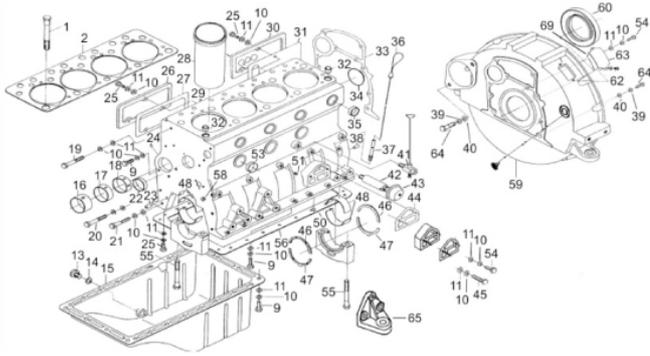

Ref.	Cód	Descrição	Qtd	Prod
	3385	JOGO DE JUNTAS BFDE 385	1	
	2412	RADIADOR BFDE 3 E 4 CIL.	1	
	3928	RADIADOR TIPO VEICULAR	1	
	14680	HASTE DO RADIADOR	1	
	6520	TAMPA DO RADIADOR	1	
	3255	FILTRO DE AR COMPLETO/D	1	
	3226	EIXO VIRABREQ BFDE 385	1	
	3254	ELEMENTO,FILTRO DE AR/D	1	
1	3950	PARAF CABECOTE	8	
2	3204	JUNTA CABECOTE/D	1	
13	3952	PARAFUSO DRENO	1	
14	3953	ARRUELA DO DRENO	1	
15	3987	CARTER DO MOTOR	1	
16	4281	BRONZINA EIXO COMANDO 1	1	
17	4279	BRONZINA EIXO COMANDO 2	1	
18	4278	BRONZINA EIXO COMANDO 3	1	
19	2188	PARAF M8X70MM	1	
20	866	PARAF M8X1.25X65MM- ZN BR	7	
21	1751	PARAF M8X1.25X55MM- ZN BR	4	
22	2189	BUCHA 44MM	1	
23	2190	PINO B8X20MM	1	
24	2191	PLUG	3	
25	711	PARAF M8X1.25X25MM- ZN BR	6	
26	2192	TAMPA LATERAL 2	1	
27	2193	JUNTA TAMPA LATERAL 2	1	
28	3956	CAMISA DO PISTAO	4	
29	3991	CARCACA-CILINDRO/D	1	
30	3992	TAMPA LATERAL 1	1	
31	3993	JUNTA TAMPA LATERAL 1	1	
32	2198	PINO GUIA CABEC/D	1	
33	3205	JUNTA FLANGE DO VOLANTE/D	1	
34	2200	JUNTA VOLANTE	1	
35	2201	BUCHA 25MM	3	
36	2202	VARETA MEDIDORA DO OLEO	1	
37	2203	SUP. DA VARETA MEDIDORA	1	
38	2204	PINO B10X20MM	2	
39	1089	ARRUELA LISA M10 - ZN AM	12	
40	405	ARRUELA DE PRESSAO M10	12	
41	3206	TORNEIRA DRENAGEM AGUA/D	1	
42	3207	TUBO SENSOR PRESSAO	1	
43	2207	SENSOR PRESSAO	1	
44	2208	JUNTA FILTRO DE OLEO	1	
46	3960	ANEL TRAVA VIRABREQUIM 1	2	
47	3961	ANEL TRAVA VIRABREQUIM 2	2	
48	4254	BRONZINA BIELA-VIRABR./D	1	
49	3208	BRONZINA MANCAL-VIRABR./D	1	
50	2214	PLUG CARCACA INFERIOR	1	
51	2215	TAMPA BLOCO 1	4	
53	2217	BUCHA 32MM	1	
54	1720	PARAF M8X1.25X30MM- ZN BR	2	
55	3964	PARAF DA BIELA/D	6	
56	3995	JUNTA CARCACA INFERIOR	1	
59	4289	FLANGE DO VOLANTE	1	
60	2223	RETENTOR 80X100X12MM	1	

Ref.	Cód	Descrição	Qtd Prod
61	409	PARAF M6X1X12MM- ZN AM	2
62	1134	ARRUELA DE PRESSAO M6	2
63	2224	CHAPA TAMPA FLANGE	1
64	1590	PARAF M10X1.5X30MM- ZN BR	12
65	3980	SUP. DO MOTOR	1
69	3983	JUNTA CHAPA TAMPA	1

Bomba Injetora- Filtro Combustível

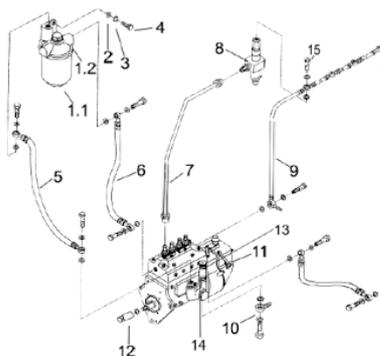

Ref.	Cód	Descrição	Qtd Prod
1.1	2288	FILTRO COMBUST. 3000RPM	1
1.2	4247	SUP.FILTRO COMB. 3000RPM	1
2	1230	ARRUELA DE PRESSAO M8	1
3	1177	ARRUELA LISA M8- ZN AM	1
4	1596	PARAF M8X1.25X25MM- ZN BR	1
5	3244	TUBO BOMBA INJETORA/FILTR	1
6	3245	TUBO FILTRO BOMBA INJETOR	1
7	4010	TUBO ALTA PRESSAO (ENTR.	1
	15062	TUBO ALTA PRESSAO (ENT.	1
8	3246	BICO INJETOR/D	3
	14308	BICO INJETOR (ENTR. SUP)	1
9	3247	TUBO RETORNO COMB./D	1
10	2380	ENGATE PARA MANGUEIRA	1
11	3071	BOMBA INJETORA - 3000 RPM	1
	5538	SOLENOIDE ACELERADOR	1
12	2382	PARAF PONTA EIXO BOMB INJ	1
13	2898	BOMBA MANUAL	1
14	3178	ARRUELA BOMBA MANUAL	1
15	8868	VALV.RET.BOMBA INJETORA	1

Cabeçote

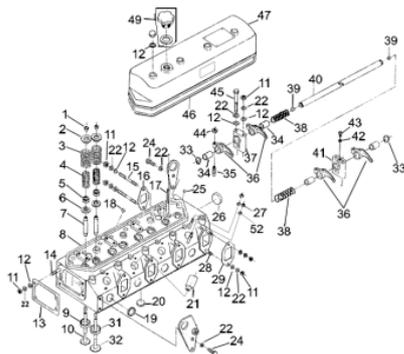

Ref.	Cód	Descrição	Qtd Prod
1	2225	TRAVA PRATO DA VALVULA	6
2	2226	PRATO MOLA DA VALVULA	6
3	2227	MOLA EXTERNA VALVULA/D	6
4	2228	MOLA INTERNA VALVULA/D	6
5	3294	RETENTOR DA VALVULA/D	6
6	3212	ASSENTO DAS MOLAS/D	6
7	2231	GUIA DA VALVULA/D	6
8	4262	CABECOTE D385	1
9	3213	ASSENTO VALVULA ESCAPE	3
10	3214	VALVULA ESCAPE/D	3
11	1688	PORCA M8- SX ZN BR	25
12	1230	ARRUELA DE PRESSAO M8	25
13	2235	JUNTA TERMOSTATO	1
14	2236	PRIS M8X25MM	4
16	2238	JUNTA COLETOR ESCAPE/D	3
17	3999	PRIS BALANCIM/D	3
18	2240	BUJAO 10MM	3
19	2201	BUCHA 25MM	5
22	1177	ARRUELA LISA M8- ZN AM	24
24	1475	PARAF M8X1.25X20MM- ZN BR	2
25	2243	TAMPAO DO CABECOTE	1
26	2189	BUCHA 44MM	1



Ref.	Cód	Descrição	Qtd Prod
27	2245	PORCA M8X1- SX ZN PR	6
28	2246	PRIS DA ADMISSAO	6
29	2247	JUNTA ADMISSAO	3
31	3215	ASSENTO VALVULA ADMISSAO	3
32	3216	VALVULA ADMISSAO/D	3
33	4238	ANEL TRAVA DO BALANCIM	2
35	2252	PARAF REGULAGEM BALANCIM	6
36	2253	BALANCIM I	6
37	2254	BASE DO BALANCIM/D	2
38	2255	MOLA DO BALANCIM/D	2
39	2256	TRAVA EIXO DO BALANCIM	2
40	4003	EIXO DO BALANCIM	1
42	1134	ARRUELA DE PRESSAO M6	1
43	2259	PARAF FIXACAO DO BALANCIM	1
44	2260	CONTRA PORTA DO BALANCIM	1
45	2261	PARAF M8X1.25X55MM- ZN AM	1
46	3217	JUNTA TAMPA CABECOTE/D	1
47	4269	TAMPA CABECOTE	1
49	3218	BUJAO CABECOTE/D	1

Caixa de engrenagem

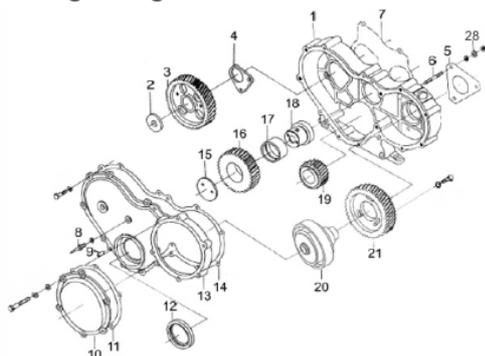

Ref.	Cód	Descrição	Qtd Prod
1	3997	CAIXA DE ENGRENAGEM	1
2	2347	ARRUELA DA ENGRENAGEM	1
3	2348	ENGR EIXO BALANCIADOR	1
4	2349	BUCHA DO EIXO BALANCIADOR	1
5	2350	JUNTA BOMBA INJETORA	1
6	2236	PRIS M8X25MM	3
7	2352	JUNTA CAIXA DE	1
8	2353	PONTEIRO CAIXA	1
9	2190	PINO B8X20MM	2
10	2355	TAMPA CAIXA ENGRENAGEM 1	1
11	4272	JUNTA TAMPA CX ENGRENAG.	1
12	2832	RETENTOR 55X75X12MM/D	1
13	3972	TAMPA CAIXA ENGRENAGEM 2	1
14	4274	JUNTA TAMPA CAIXA ENGR./D	1
15	2360	TRAVA DA ENGRENAGEM	1
16	2361	ENGR LOC	1
17	2362	BUCHA DO EIXO LOC	1
18	2363	EIXO DA ENGRENAGEM LOC	1
19	2364	ENGR EIXO VIRABREQUIM	1
20	2365	EMBREAGEM+TOMADA DE	1
21	2827	ENGR BOMBA INJETORA/D	1

Coletor Admissão e Escape

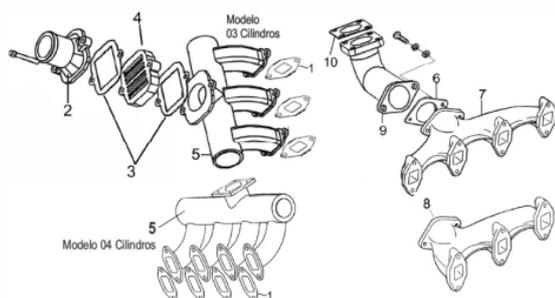

Ref.	Cód	Descrição	Qtd Prod
1	3233	JUNTA COLETOR ADMISSAO	3
2	3232	FLANGE COLETOR	1
4	2286	AQUECEDOR ELETRICO (MOD.	1
5	3230	COLETOR ADMISSAO	1
6	3238	JUNTA COLETOR ESCAPE/D	1
8	3236	COLETOR ESCAPE/D	1
9	3237	ADAPTADOR COLETOR	1
10	4250	JUNTA ESCAPE	1



Comando de Válvulas

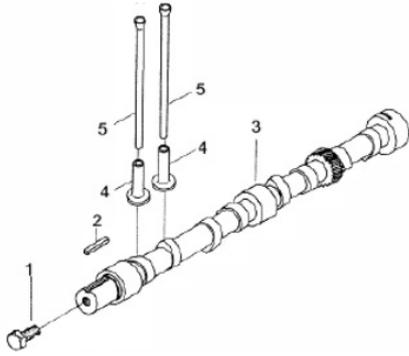

Ref.	Cód	Descrição	Qtd Prod
2	2276	CHAVETA EIXO COMANDO	1
3	3229	EIXO COMANDO VALVULA/D	1
4	2278	TUCHO VALVULA/D	6
5	2279	VARETA VALVULA	6

Filtro de Óleo

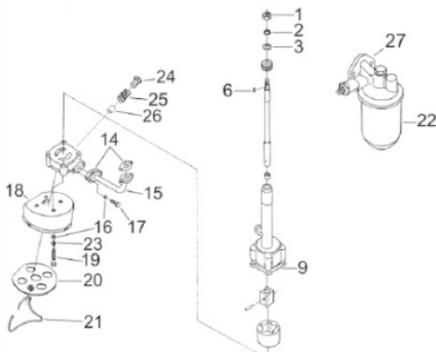

Ref.	Cód	Descrição	Qtd Prod
	3239	BOMBA OLEO COMPLETA/D	1
1	1490	PORCA CASTELO M10X1.5	1
2	405	ARRUELA DE PRESSAO M10	1
3	1089	ARRUELA LISA M10 - ZN AM	1
9	3240	JUNTA BOMBA OLEO/D	1
14	3241	JUNTA COLETOR SAIDA OLEO	1
15	4153	COLETOR SAIDA DE OLEO	1
16	1177	ARRUELA LISA M8- ZN AM	1
17	1475	PARAF M8X1.25X20MM- ZN BR	1
20	2843	TELA DO FILTRO DE OLEO	1
21	2387	SUP. TELA FILTRO OLEO	1
22	3242	FILTRO DE OLEO 3000RPM	1
23	1230	ARRUELA DE PRESSAO M8	1
27	3946	SUP. FILTRO DE OLEO	1

Motor de Partida

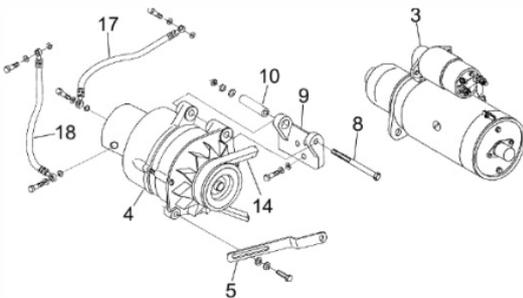

Ref.	Cód	Descrição	Qtd Prod
3	3252	MOTOR PARTIDA/D	1
4	2366	ALTERNADOR	1
8	2368	PARAF M10X1.5X120MM-ZN PR	1
9	4134	SUP. ALTERNADOR 2	1
10	2370	PINO DO SUPORTE	1
14	2371	CORREIA TRANSMISSAO/D	1
17	2372	TUBO ENTRADA DE OLEO	1
18	2373	TUBO SAIDA DE OLEO	1

Pistão - Biela

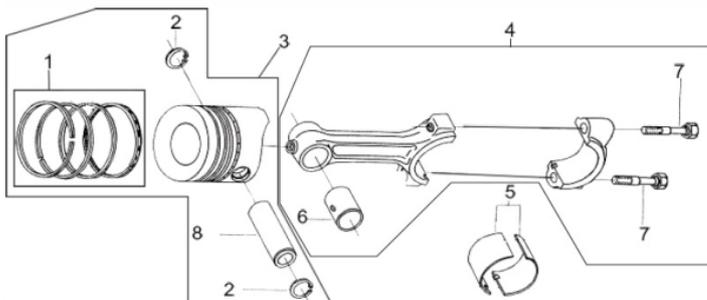

Ref.	Cód	Descrição	Qtd Prod
1	3221	JOGO DE ANEIS PISTAO	3
2	2267	ANEL TRAVA PINO DO PISTAO	6
3	3222	KIT PISTAO STD/D 385/485	3
4	3224	BIELA BFDE 385	3
5	4254	BRONZINA BIELA-VIRABR./D	1
6	4260	BUCHA DA BIELA	1
7	2273	PARAF DA BIELA/D	6
8	3223	PINO DO PISTAO/D	1



Termostato - Ventoinha

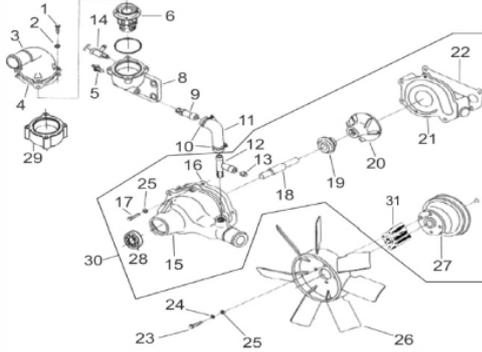

Ref.	Cód	Descrição	Qtd	Prod
	3951	SUP. RADIADOR 385/D	1	
1	506	PARAF M6X1X20MM- ZN BR	4	
3	3248	TAMPA TERMOSTATO/D	1	
4	2327	JUNTA TERMOSTATO	1	
5.a	2328	SENSOR TEMPERAT. 01 PINO	1	
5.b	4263	SENSOR TEMPERAT. 02 PINOS	1	
6	2329	TERMOSTATO	1	
8	2331	CARCACA DO TERMOSTATO	1	
9	2332	TUBO TERMOSTATO	1	
11	2334	TUBO BOMBA/TERMOSTATO	1	
12	2335	CONEXAO EM T	1	
13	2336	BUJAO ROSQUEADO	1	
16	2338	JUNTA BOMBA AGUA/D	1	
19	2340	SELO MECANICO	1	
20	2341	ROTOR BOMBA	1	
21	2342	SUP. BOMBA D'AGUA/D	1	
22	3947	JUNTA CAPA DA BOMBA	1	
24	2636	ARRUELA DE PRESSAO M8	4	
25	873	ARRUELA LISA M8	4	
26	3935	VENTOINHA D.320MM	1	
27	4005	POLIA DA VENTOINHA	1	
28	3250	ROL BOMBA AGUA/D	1	
29	3251	ADAPTADOR DO	1	
30	3274	BOMBA AGUA/D	1	